

SÜSPANSİYON SİSTEMLERİ

making everyday smoother



VB-AIRSUSPENSION

KONFORLU BİR YOLCULUK İÇİN SİZE DESTEK SAĞLAR.

Yolcu taşıma
Minibüsler



HEDEFİNİZE GÜVENLE VE KOLAYCA ULAŞIN.



Minibüsle seyahat eden yolcuların en keyifli yolculuk deneyimini yaşaması son derece önemlidir. Minibüslerin birçoğunda rahat koltuklar ve klima sistemi bulunur. Ancak otobüslerdeki havalı süspansiyon sistemi, beraberinde konforu da getirdiği için bunlar tek başına yolculuk konforunu sağlamak için yeterli değildir. Yenilikçi havalı süspansiyon sistemleri ve süspansiyon uygulamaları **optimum sürüş konforu, daha fazla denge ve güvenlik sağlar**. Bu sistemlerden birine yatırım yapmak, otobüsle yolculuğu bütünüyle daha keyifli hale getirir. Üstelik kilometre başına çok düşük bir maliyet ortaya çıkar.

SÜRÜCÜ İÇİN DENGELİ BİR ÇALIŞMA ORTAMI.

Minibüsteki her bir yolcunun varış yerine konforlu ve emniyet bir şekilde ulaşması gerekir. Güvenliği sağlarken en önemli faktör, yolculuk boyunca sürücülerin güvenliğinden sorumlu olan sürücüdür. Sürücünün yoldayken farklı trafik koşullarıyla, kötü durumdaki yollarla ve değişken hava şartlarıyla başa çıkması ve tüm dikkatini yola vermesi gerekir.

HAVALI SÜSPANSİYON SİSTEMLERİMİZ SAYESİNDE SARSINTILI YOLCULUKLAR ARTIK GEÇMİŞTE KALDI.

Akıllı havalı süspansiyon sistemlerimiz ve süspansiyon uygulamalarımız, minibüsünüzün her koşulda dengede kalmasını, kolayca manevra yapabildiğini ve sabit sürüş yüksekliğini korumasını sağlar. Minibüs, taşıdığı yük dağılımı dengesiz olduğunda bile yandan esen rüzgarlara ve yol yüzeyindeki pürüzlülüklerle karşı daha az hassastır, virajlarda daha az yana eğilir ve ani kaçma ile fren manevraları sırasında etkili bir şekilde tepki verir.

Havalı süspansiyon sistemleri ve süspansiyon uygulamaları, şasideki titreşimi azaltarak hem sürücüye hem de yolculara sorunsuz ve huzurlu bir yolculuk sağlar. Bu sistemler ve uygulamalar, bagajınızın varış noktasına kadar güvenli bir şekilde taşınmasını da sağlar.



İYİ BİLİNMEYEN VE BOZUK YOLLARDA UZUN YOLCULUKLAR, SÜRÜCÜNÜN VE MINİBÜSÜN KAPASİTESİNİ ZORLAR. TAM HAVALI SÜSPANSİYON SİSTEMLERİMİZLE HER DURUMDA DAHA İYİ BİR KAVRAMA ELDE EDİN.

SÜSPANSİYON SORUNLARI İÇİN EN İYİ ÇÖZÜM.

Tam havalı süspansiyon sistemlerimiz, süspansiyon sorunlarına yönelik tam otomatik (ayarlanabilir) çözümlerdir. Geleneksel süspansiyon, yol yüzeyindeki pürüzlülüğün etkisini azaltan ve böylece sürüş konforunu artıran tam havalı süspansiyon sistemi ile değiştirilir. Bu sayede sürücü için keyifli bir çalışma ortamı ve yolcular için de konforlu bir yolculuk elde edilir. Öte yandan kısa fren mesafesi sayesinde güvenlik artar ve CO2 salınımları azalır.

SÜRÜŞ SIRASINDA VEYA DURUŞ KONUMUNDA KONFOR.

Sürüş sırasında, minibüs kurulumda ayarlanan sürüş yüksekliğinde sabit kalacaktır. Bu, maksimum konfor için ideal sürüş yüksekliğidir. Aracın sürülebilirliği ve dengesi de iyileşir ve böylece güvenlik artar. Tam havalı süspansiyon sistemlerimiz, süspansiyon sisteminin tüm fonksiyonlarına kolay ulaşım sağlayan gelişmiş bir uzaktan kumandayla birlikte sunulur. Minibüs duruş pozisyonundayken, mevcut havalı süspansiyon sisteminin türüne bağlı olarak aracın yüksekliği ön ve/veya arka aks üzerinde otomatik olarak ayarlanabilir. Tam havalı süspansiyonumuz, aracın alçaltılmasına olanak sağlar. Bu şekilde birçok durumda pahalı bir tekerlekli sandalye asansörü satın almaya gerek kalmaz. Daha kısa rampalar da kullanılabilir. Bu sayede tekerlekli sandalye kullananların araca binmeleri ve araçtan inmeleri daha kolaylaşır ve bavul yükleme ve yükü boşaltma işlemi basit bir hal alır. Bunun için varsayılan yükseklikler de ayarlanabilir.

Havalı süspansiyon sistemimiz sayesinde kısalan indirme ve yükselme süreleriyle sürücü, tüm yolcuların araca binip araçtan inmelerini tek bir düğmeye basarak kolayca gerçekleştirebilir. Ayrıca erişim yüksekliği, otobüs duraklarındaki ve platformlardaki kaldırım yüksekliğine göre ayarlanabilir.



	Sürüş yüksekliğini artırma	Sarkmayı azaltma	Araç yuvarlanmasını azaltma	Süspansiyon konforunu artırma	Sürüş özelliklerini geliştirme	Güvenliği artırma	Dengeyi geliştirme	Kontrol seçenekleri
VB-NIVOAIR Tam havalı süspansiyon	++	++	++	++	++	+	+	
VB-FULLAIR Tam havalı süspansiyon	++	++	++	++	++	+	+	++



YARIM HAVALI SÜSPANSİYON İLE DAHA FAZLA YAY BOŞLUĞU OLUŞTURUN.

Minibüsün ağırlığı ve yükü, yolcu sayısına göre değişkenlik gösterir. Buna karşın boş bir otobüsün ağırlığı dolu bir otobüsün ağırlığıyla aynı değildir. Minibüs süspansiyonunun çok sert olmasını ya da çökmesini engellemek amacıyla yedek havalı süspansiyon sistemlerimiz, süspansiyonun manuel ya da otomatik olarak ayarlanmasını sağlar. Yedek havalı süspansiyon sistemleri mevcut süspansiyonu desteklediği için sürüş sırasında daha fazla yay boşluğu oluşturulur. Böylece yarım havalı süspansiyon, yolculuk sırasında daha yüksek konfor sağlar.

YEDEK HAVALI SÜSPANSİYON SİSTEMLERİMİZ, MINİBÜSÜ SÜRERKEN DAHA DENGELİ YOL TUTUŞU DA SAĞLAR.



„TAK VE ÇALIŞTIR“
SİSTEMİMİZ SAYESİNDE YARIM
HAVALI SÜSPANSİYON HIZLA TAKI-
LABİLİR. AYNI ZAMANDA YÜKSEK
SÜRÜŞ YÜKSEKLİĞİ VE DEĞİŞKEN
YAY TANSİYONU
DA SAĞLAR.



Yolcular minibüse bindiklerinde nereye oturacaklarına kendileri karar verir. Bir yolcu ön koltuğa, başka bir yolcu arka koltuğa oturmak isteyebilir. Bu durum minibüs içinde yük dağılımının dengesiz olmasına neden olabilir. Yarı havalı süspansiyonumuz, minibüs sistemini konforlu bir kompresör setinin yardımıyla kolayca doğru basınca ayarlar. Birçok yolla çalıştırılabilen çeşitli yedek havalı süspansiyon sistemi türleri sunuyoruz. Bu sistemler, örneğin şişirme valfleriyle manuel olarak ya da anahtarlar ve basınç ölçerler takılı bir kontrol paneli kullanılarak çalıştırılabilir. Ayrıca, otomatik seviye kontrolü VB-LevelAir'a sahip yedek havalı süspansiyon sistemimiz, sürücü sürüş sırasında sistemi çalıştırmakla ilgilenmek zorunda kalmayacağı için daha fazla rahatlık sağlar. Böylece minibüs, her zaman doğru sürüş yüksekliğinde olur. Minibüsün arkası daha az yana eğilir, böylece aracın dengesi ve sürülebilirliği artar ve yolculuk sırasında daha fazla güvenlik sağlanır.

	Sürüş yüksekliğini artırma	Sarkmayı azaltma	Araç yuvarlanmasını azaltma	Süspansiyon konforunu artırma	Sürüş özelliklerini geliştirme	Otomatik ayar
VB-SEMIAR Yarım havalı süspansiyon	++	++	+	+	+	
VB-LEVELAIR Yarım havalı süspansiyon (otomatik seviye kontrolü)	++	++	+	+	+	+

SÜSPANSİYON UYGULAMALARIMIZ ASIL SÜRÜŞ YÜKSEKLİĞİNDE DENGELİ SÜRÜŞE OLANAK TANIR.



SÜSPANSİYON UYGULAMALARI SAYESİNDE GELİŞMİŞ SÜRÜŞ ÖZELLİKLERİ.

Tam havalı süspansiyon sistemlerine ve yedek havalı süspansiyon sistemlerine ek olarak, güçlendirilmiş yedek ve yardımcı yaylar, güçlendirilmiş amortisörler ve FSD teknoloji amortisörler de sunuyoruz. Frekans seçmeli sönümlenme olarak bilinen bu teknoloji, bu özel amortisörlerin amortisman kuvvetini değiştirmesine izin verir. Bu daimi çözümler, aracın davranışını etkiler ve otobüs hareketlerinin sürüş sırasında daha etkili sönümlenmesini sağlar. Minibüsün sürüş yüksekliği iyileştirilerek yay boşluğunun artması sağlanır.

DOĞRU DENGE.

Minibüs üst yapısının ağırlığı, birçok minibüsün yüksek bir ağırlık merkezine sahip olmasına neden olur. Bu nedenle süspansiyonun çoğu zaman büyük bir ağırlıkla başa çıkması gerekir. Üstelik minibüslerde bulunan geleneksel süspansiyon sistemleri, bu devasa yük farkını telafi etmek zorundadır. Bu durum, kötü yollarda araç kullanırken ya da hız tümseklerinden geçerken süspansiyonun yığılmasına neden olabilir. Bunun sonucunda sürücü ve yolcular kendilerini rahatsız hisseder. Bu sorunun doğru bir şekilde çözüme kavuşturulması şarttır. Çözüm de bizde: Güçlendirilmiş (süspansiyon) uygulamalarımız aracın sürüş özelliklerini iyileştirerek varış noktasına kadar yolculuğun keyifli ve emniyetli bir şekilde geçmesini sağlar.

Yıllar boyunca edindiğimiz deneyim, bizi üreticiler için güçlü bir iş ortağı yapar. Her zaman çözüm odaklı olarak düşünürüz.



	Sürüş yüksekliğini artırır	Sarkmayı azaltır	Araç yuvarlanmasını azaltır	Süspansiyon konforunu artırır	Sürüş özelliklerini geliştirir
VB-COILSPRING Yardımcı ve güçlendirilmiş yaylar	++	+	++	+	+
GÜÇLENDİRİLMİŞ Dengeleyiciler VB-SpecialParts		++	++		+
GÜÇLENDİRİLMİŞ AMORTİSÖRLER VB-SpecialParts			+	+	+
VB-FSDSHOCKABSORBER VB-FSD teknolojisi			++	++	++

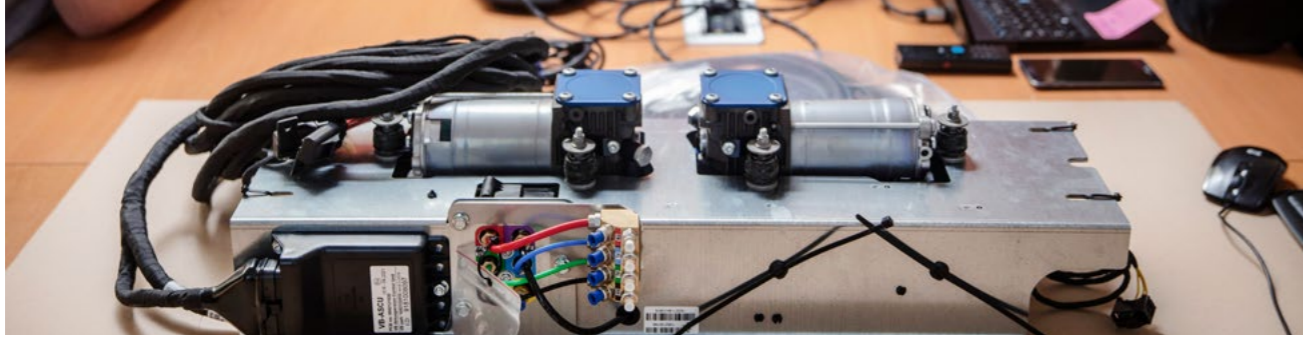
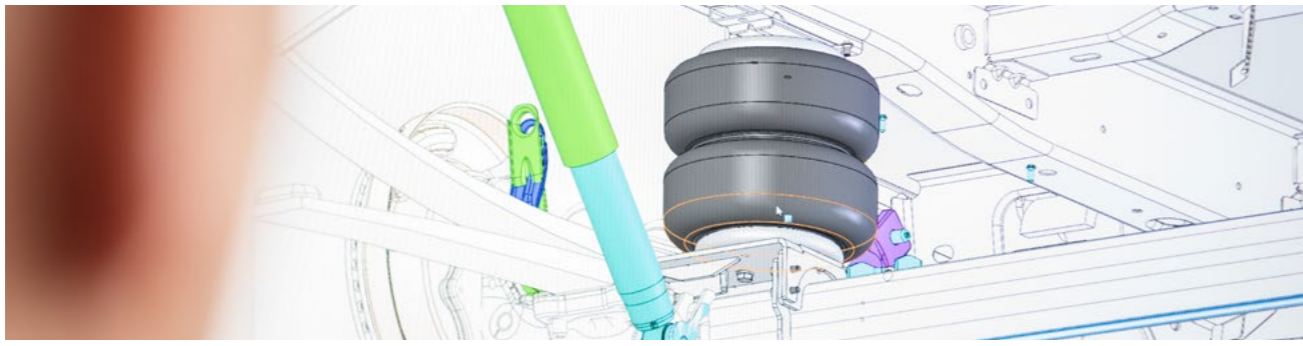

VB-AIRSUSPENSION: DÜNYA ÇAPINDA AKTİF.

Hızla büyüyen öncü bir şirket olarak dünyanın dört bir yanındaki insanların, birinci sınıf süspansiyon uygulamalarımızdan ve (havalı) süspansiyon sistemlerimizden yararlanmasını istiyoruz. Neden mi? Çünkü bu daha fazla konfor, daha iyi sürüş davranışı ve daha fazla güvenlik sağlar. Başka bir deyişle, hayat çarkının sorunsuz dönmesini sağlıyoruz.

MAKING EVERYDAY SMOOTHER.

Bu slogana uygun olarak müşterilerimiz için her gün elimizden gelen en iyisini yapıyoruz ve bu zamana kadar çok başarılı olduk! 1993 yılından bu yana deneyim sahibi olduğumuz bu sektörde, artık hafif ile orta ağırlıktaki ticari araçlar için (havalı) süspansiyon sistemlerinde yol gösterici, geliştirici ve tedarikçiyiz.

Otomotiv endüstrisinde 'hafif ile orta ağırlıktaki ticari araçlar' terimi kullanıldığında, toplam ağırlığı 1.750 ile 7.500 kilogram arasında olan araçlar kastedilir. Bu 'temel araçların' şasisi, acil durum servis araçlarından karavanlara, otomobil nakliye araçlarından tekerlekli sandalyeye binilebilen araçlara kadar her türlü kullanım alanı için temel teşkil eder.

Heyecanlı ve motive ekibimiz sayesinde, dünya çapında her gün bu çözümler üzerinde çalışmaktan mutluluk duyuyoruz. Ürünlerimizi, İnovasyon ve Teknoloji Merkezimizde geliştiriyor, test ediyor ve satıyoruz. Üretim ve lojistik süreçlerimizin merkezi ise Lojistik Merkezimiz. Satın alma ve kalite kontrol süreçlerimiz de burada bulunuyor.

WE CREATE THE NEXT LEVEL IN VEHICLE DYNAMICS.

Güçlendirilmiş yaylardan ön ve arka aks için aktif amortisörlere sahip tam havalı süspansiyon çözümlerine kadar çeşitlilik gösteren bir ürün portföyüne sahibiz. Bir donanım uzmanının bir araç üreticisinden alabileceği en değerli takdir olduğundan özellikle Mercedes Benz, Volkswagen, Ford ve Renault gibi büyük markalardan resmi olarak takdir görmekten gurur duyuyoruz. TÜV onayları ve "İtiraz Yok Sertifikası" (LONO), ürünlerimizin birçok başka araç için de kullanılabileceği anlamına geliyor.

- 30 YILI AŞKIN DENEYİM
- VARSSEVELD'DE İKİ MERKEZ OFİS: İNOVASYON VE TEKNOLOJİ MERKEZİ VE LOJİSTİK MERKEZİ
- 188'TAN FAZLA TUTKULU ÇALIŞAN
- TÜM DÜNYADA 8 YAN KURULUŞ
- 42'TAN FAZLA ÜLKEDE İŞ ORTAKLARI TARAFINDAN TEMSİL EDİLİYOR
- 60'TAN FAZLA ÜLKEYE ÜRÜN SAĞLIYOR
- 335'TEN FAZLA VB-PARTNERİ
- 825'İN ÜZERİNDE EĞİTİMLİ UZMANA SAHİBİZ
- SATILAN YAKLAŞIK 225.000 (HAVALI) SÜSPANSİYON SİSTEMİ

HER YOLU GÜZEL BİR YOLA
ÇEVİRİYORUZ.



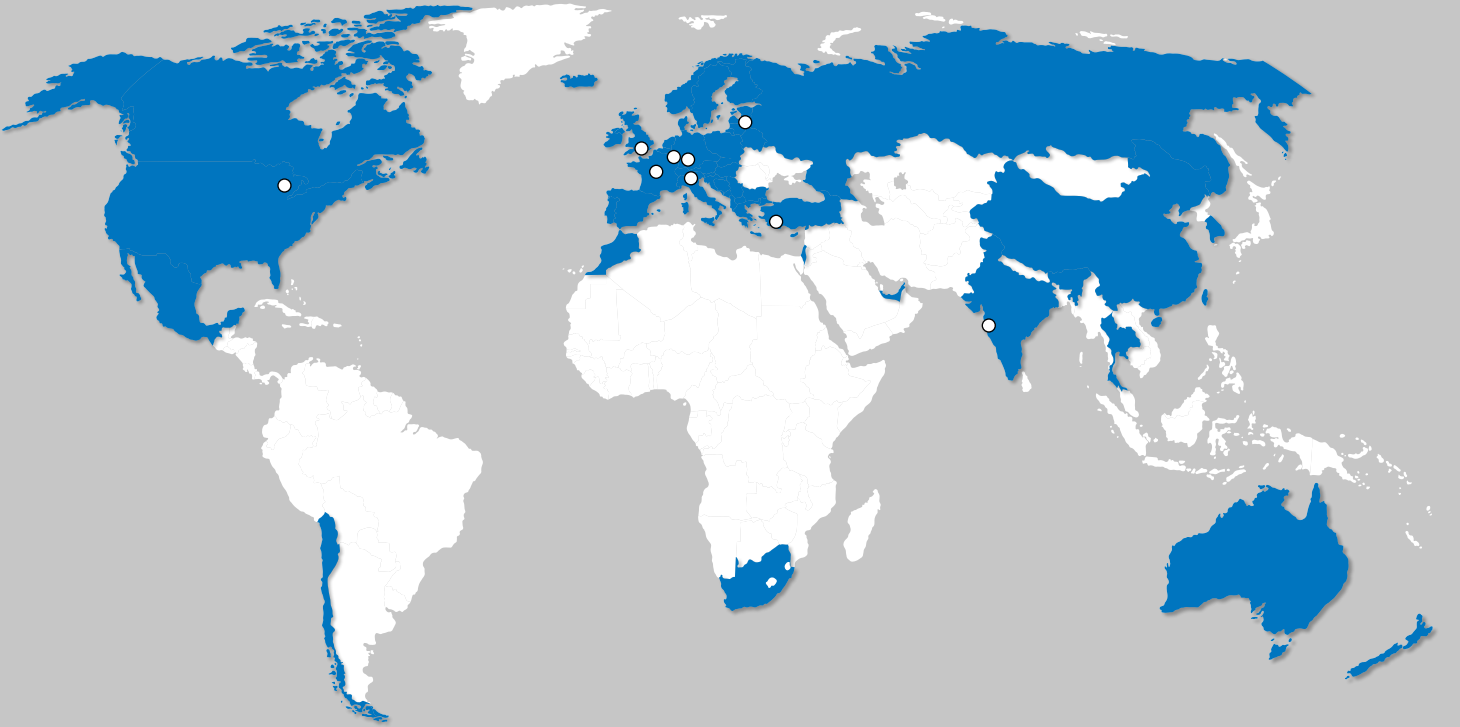

ÜRÜNLERİMİZİ KEŞFEDİN.

Ürünlerimiz, geniş bir uluslararası iş ortağı ve satıcı ağıyla ürünlerden memnun kalan kullanıcılara ulaşır. İş ortaklarımız ve satıcılarımız, ürünlerimizin kurulması ve yüksek kalitede servisin ve uygun önerilerin sağlanması konusunda kapsamlı olarak eğitim almış yetkili uzmanlardır.

Size en yakın iş ortağını veya satıcıyı bulmak için www.vbairsuspension.com adresini ziyaret edin.

